

**ERITECH<sup>®</sup>**

# Instruction Manual

ERITECH<sup>®</sup> INTERCEPTOR SI

Manual de instrucciones

Manuel d'installation



**ERICO<sup>®</sup>**





# **ERITECH® INTERCEPTOR SI**

## Instruction Manual

English p. 2-9

Español p. 10-17

Français p. 18-25

## Installation Guidelines

This manual is a guide to the Installation, Operation and Maintenance of the ERITECH® INTERCEPTOR SI Lightning Protection System. It assumes that the system to be installed has been designed by an authorized ERICO® representative. The system design will include:

- Grounding systems design – a configuration should be designed as a result of soil resistivity analysis.
- Downconductor routes - chosen to avoid other services, maintain minimum bending radii and minimize down conductor run length.
- Downconductor securing requirements.
- LPSD - CAD analysis design software which determines terminal placement, mast & height requirements as well as protection level calculation.

All of the above are recommended for a successful installation. If there is any doubt about any of the points mentioned, please contact ERICO or its nearest representative for clarification.



**Warning - Only attempt to install the ERITECH® INTERCEPTOR SI during storm-free periods.**

The ERITECH INTERCEPTOR SI must be at least two meters higher than any other point on the structure it is intended to protect.

The resistance of the lightning protection grounding system must be less than 10 ohms. This should be measured without downconductor(s) connected and without interconnection to other grounding systems.

For full details on installing your ERITECH INTERCEPTOR SI, please refer to ERICO's technical notes and the French / or Spanish national standards NFC17-102 / UNE-21186. It is also recommended to adhere to local standards for relevant local downconductor and grounding requirements.

## Operation and Maintenance

The ERITECH® INTERCEPTOR SI lightning protection system requires no user operation, it is completely automatic in operation.

- The ERITECH INTERCEPTOR SI becomes active only during storm activity.
- The system does not require any external power requirements or replacement components for normal operation.
- It is essential that the ERITECH INTERCEPTOR SI Lightning Protection System be regularly maintained. Maintenance should be undertaken:
  1. After each known strike to the ERITECH INTERCEPTOR SI or at least once per year.
  2. If any changes have been made to the structure, whether they be structural, antennae or building maintenance unit additions, etc.

Maintenance should be undertaken as follows:



***Do not attempt maintenance during potential lightning periods.***

1. Check that the building is the same physical shape and that no additional structures such as antennae, advertising signs, satellite dishes, building maintenance units or similar have been installed within 2 m (80 in.) height of the ERITECH® INTERCEPTOR SI.
2. Inspect the ERITECH INTERCEPTOR SI to ensure that it is not dented or physically damaged in any way.
3. Inspect the finial tip on top of the ERITECH® INTERCEPTOR SI to ensure that it is not excessively burnt, deformed or missing.
4. Check that the mast is securely attached to the structure. Check that the guys are secure and undamaged. Replace if necessary. Check that all fastenings are secure and tight.
5. Look for signs of damage to the downconductor (whether by lightning, careless handling, vandalism or other causes).
6. Check that the Lightning Event Counter is secure, if the display is registering a reading, then record the reading and date.
7. Ensure the grounding resistance is less than  $10\Omega$ .
8. Check the continuity of all bonding conductors.

## Installation Instructions

The recommended order of installation is as follows:

1. Full installation of the grounding system.
2. Full installation of the downconductor.
3. Termination of the downconductor to the grounding system.
4. Terminate the top of the downconductor to the ERITECH INTERCEPTOR SI mast.
5. Raise the mast into position and secure.

## WARNING

1. ERICO products shall be installed and used only as indicated in ERICO product instruction sheets and training materials. Instruction sheets are available at [www.erico.com](http://www.erico.com) and from your ERICO customer service representative.
2. ERICO products must never be used for a purpose other than the purpose for which they were designed or in a manner that exceeds specified load ratings.
3. All instructions must be completely followed to ensure proper and safe installation and performance.
4. Improper installation, misuse, misapplication or other failure to completely follow ERICO's instructions and warnings may cause product malfunction, property damage, serious bodily injury and death.

**SAFETY INSTRUCTIONS:** All governing codes and regulations and those required by the job site must be observed. Always use appropriate safety equipment such as eye protection, hard hat, and gloves as appropriate to the application.

# Typical MAST Installation Arrangement

## ► For Cantilevered Mast

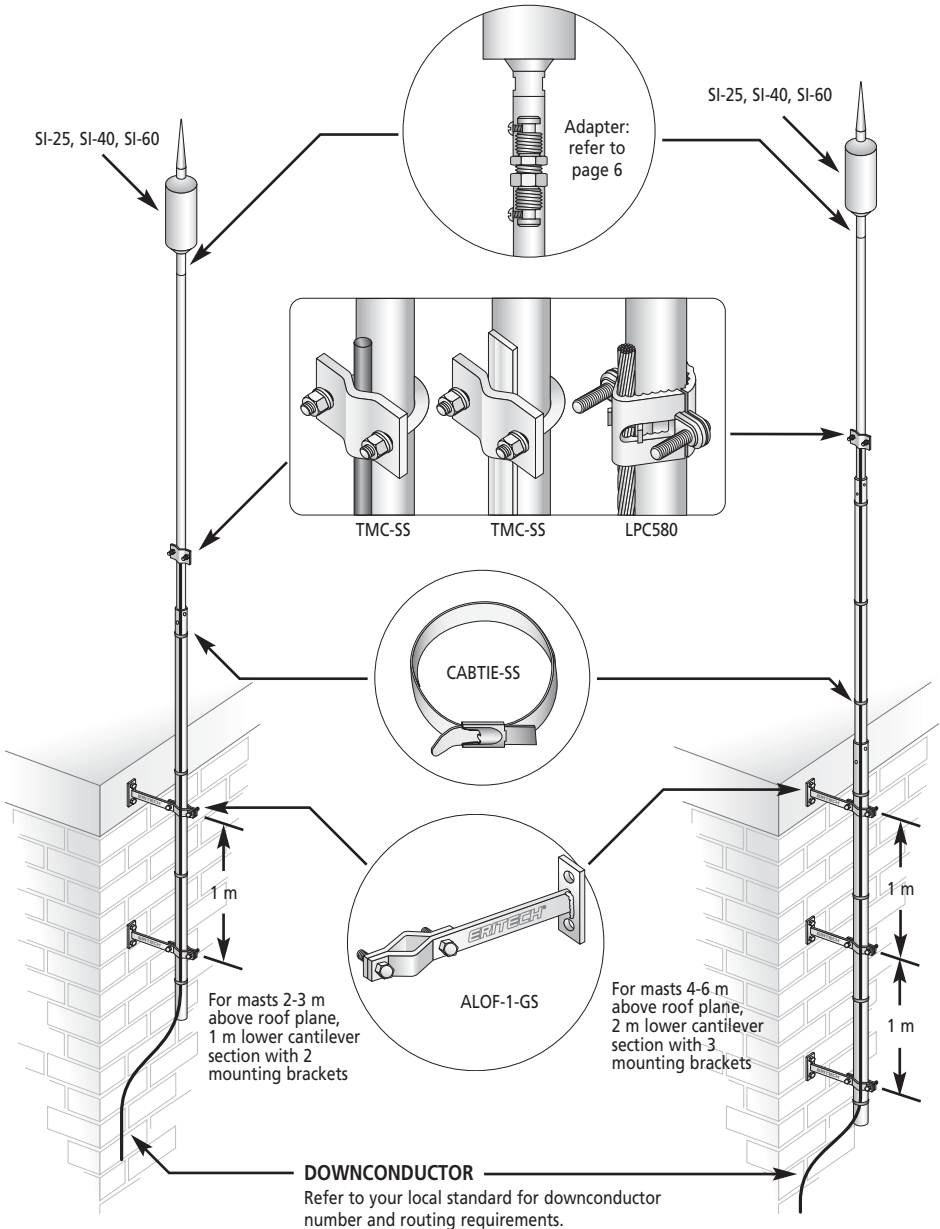

# Typical MAST Installation Arrangement

## ► For Guyed Mast

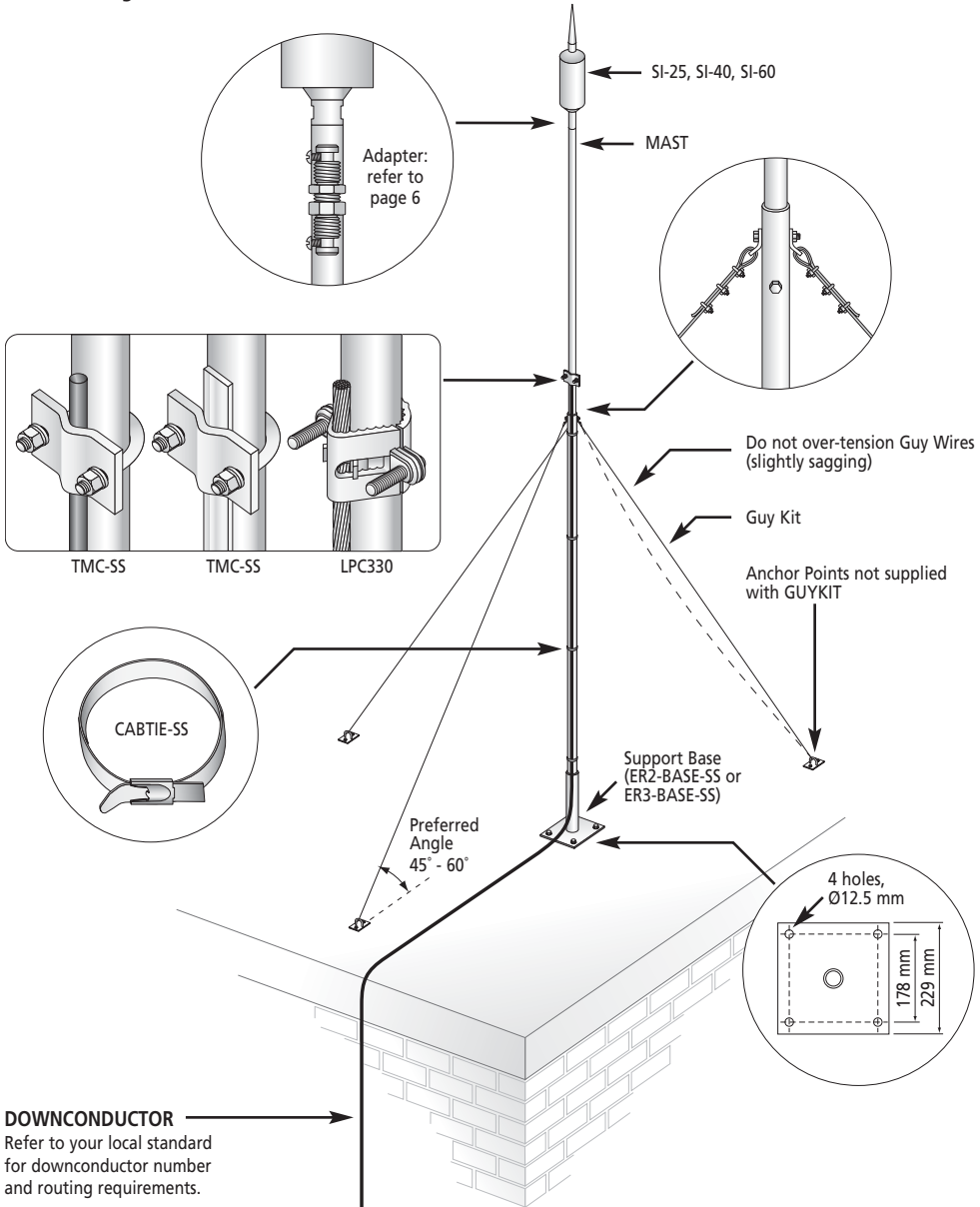

# Typical bill-of-materials for masts

### Cantilevered Masts:

Height above roof plane	2 m	3 m	4 m	5 m	6 m
Total mast length	3 m	4 m	6 m	7 m	8 m
INTCPTADM116UN	•	•	•		
ER1-1000-SS				•	
ER1-2000-SS					•
ER2-2000-SS		•			
ER2-3000-SS	•		•	•	•
ER3-2000-SS		•			
ER3-3000-SS			•	•	•
ALOF1-GS	2	2	3	3	3
CABTIE-SS		6	9	18	18

**Notes**

- For masts of 2 to 3 meters above the roof plane, 1 m lower cantilever section with 2 mounting brackets are required.
- For masts of 4 to 6 meters above the roof plane, 2 m lower cantilever section with 3 mounting brackets are required.
- The downconductor should connect at the bottom of the upper mast section.
- CABTIE-SS are installed 3 per meter to strap the downconductor to the remaining length of lower mast.
- Other items required per standards, Downconductor(s), fixing(s), protective sleeve(s), earth test clamp(s), Lightning Event Counter and grounding system.

### Guyed Masts:

Material	Mast height							
	2 m	3 m	4 m	5 m	6 m	7 m	8 m	
INTCPTADM116UN	•	•	•	•	•			
ER1-1000-SS						•		
ER1-2000-SS							•	
ER2-2000-SS	•		•	•				
ER2-3000-SS		•			•	•	•	
ER3-2000-SS			•					
ER3-3000-SS				•	•	•	•	
ER2-BASE-SS	•	•						
ER3-BASE-SS			•	•	•	•	•	
GUYKIT 4		•	•	•	•			
GUYKIT 7						•	•	
CABTIE-SS			6	9	9	18	18	

**Notes**

- For masts of 2 to 3 meters above the roof plane, 1m lower cantilever section with 2 mounting brackets are required.
- For masts of 4 to 6 meters above the roof plane, 2m lower cantilever section with 3 mounting brackets are required.
- The downconductor should connect at the bottom of the upper mast section.
- CABTIE-SS are installed 3 per meter to strap the downconductor to the remaining length of lower mast.
- Other items required per standards, Downconductor(s), fixing(s), protective sleeve(s), earth test clamp(s), Lightning Event Counter and grounding system.

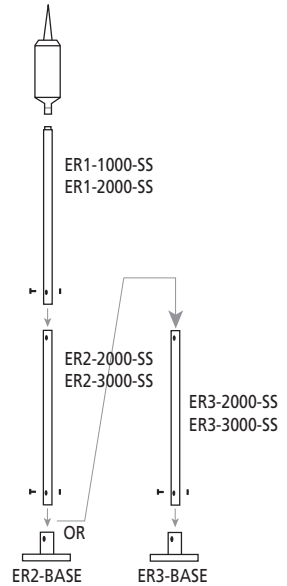

**Standard Mounting Method (2-8 m)**

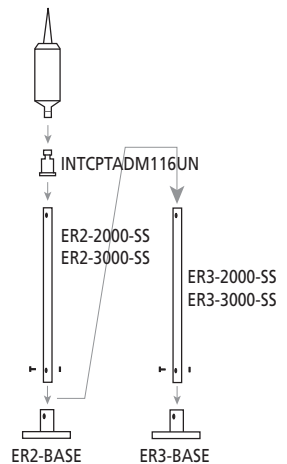

**Alternative Mounting Method (2-6 m)**  
Requires INTCPTADM116UN



## Support Options

**Option : 1** ERITECH® INTERCEPTOR SI connected to ER2-2000-SS or ER2-3000-SS

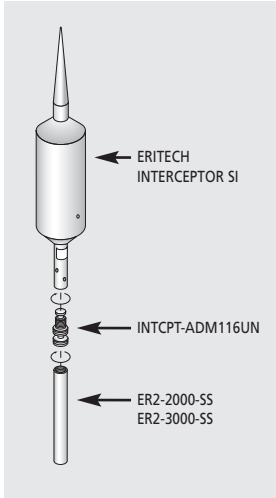

P/No. INTCPT-ADM116UN (#702301)

**Option : 2** ERITECH® INTERCEPTOR SI connection to tubular mast

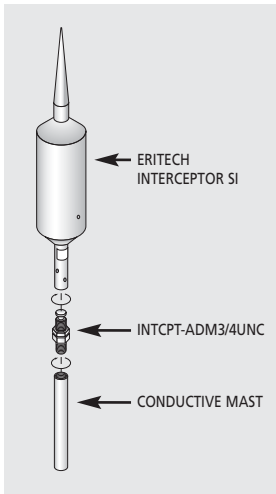

Note:  
INTCPT-ADM3/4UNC  
3/4" UNC thread



P/No. INTCPT-ADM3/4UNC (#702299)  
– Supplied with ER1-1000-SS & ER1-2000-SS

# Support Options

**Option : 3** ERITECH® INTERCEPTOR SI with aluminum mast and standard downconductor

Note:  
If using copper downconductor, ensure this is not in contact with aluminum mast. PVC insulated copper is suggested.

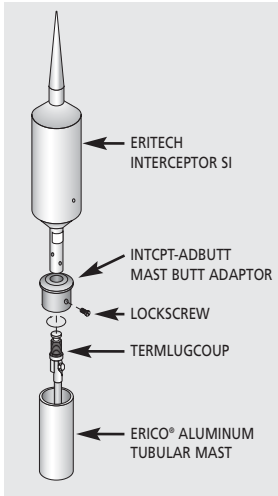

P/No. TERMLUGCOUP (#701840)

**Option : 4** ERITECH® INTERCEPTOR SI with ERITECH® ERICORE

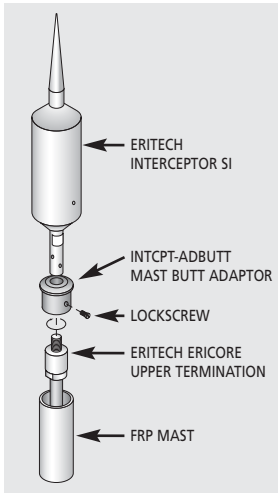

P/No. INTCPT-ADBUTT (#702296)



## Support Options

**Option : 5** ERITECH® INTERCEPTOR SI connection to 2" water pipe

Note:  
INTCPT-ADF2BSPF  
2" British  
Standard Pipe  
thread.

INTCPT-ADF2NSP  
2" (USA) National  
Standard Pipe  
thread.

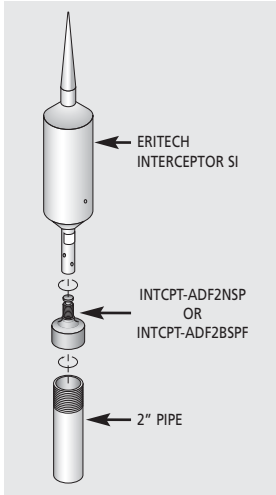

P/No. INTCPT-ADF2BSPF (#702297)

P/No. INTCPT-ADF2NSP (#702298)

## Instrucciones de instalación

Este manual es una guía para la instalación, funcionamiento y mantenimiento del sistema de protección contra descargas atmosféricas ERITECH® INTERCEPTOR SI. Se parte del supuesto de que la instalación del sistema deberá ser realizada por un representante autorizado de ERICO®. El diseño del sistema incluye:

- Diseño del sistema de puesta a tierra: debe diseñarse una configuración en función del análisis de resistividad del suelo.
- Tendido de conductores de bajada: se seleccionará con el objeto de evitar otros servicios, mantener un radio de curvatura mínimo y minimizar la longitud del tendido del conductor de bajada.
- Requisitos de inmovilización del conductor de bajada.
- LPSD: software de análisis de diseño CAD que determina la ubicación de terminales, los requisitos del mástil y su altura, y los cálculos de nivel de protección.

Todo lo mencionado es parte de nuestra recomendación para una instalación correcta. En caso de duda acerca de alguno de los puntos mencionados, consulte a ERICO o al representante más próximo.



**Advertencia: el sistema ERITECH® INTERCEPTOR SI no debe instalarse durante periodos de tormentas.**

El sistema ERITECH INTERCEPTOR SI debe ser como mínimo dos metros más alto que cualquier otro punto de la estructura que esté previsto proteger.

La resistencia del sistema de puesta a tierra para la protección contra descargas

atmosféricas debe ser inferior a 10 ohmios. La medición debe realizarse sin conectar el o los conductores de bajada, y sin interconexión con otros sistemas de puesta a tierra.

Consulte información detallada sobre la instalación del sistema ERITECH INTERCEPTOR SI en las Notas técnicas de ERICO y en las normas nacionales francesa y/o española NFC17-102 / UNE-21186. Asimismo, se recomienda cumplir las normas locales sobre requisitos de conductores de bajada y de puesta a tierra.

## Funcionamiento y mantenimiento

El sistema de protección contra descargas atmosféricas ERITECH® INTERCEPTOR SI no requiere ninguna operación por parte del usuario, ya que su funcionamiento es totalmente automático.

- El sistema ERITECH INTERCEPTOR SI se activa solamente en caso de tormenta.
- Para su funcionamiento normal, el sistema no requiere alimentación externa ni el empleo de componentes de recambio.
- Es esencial someter al sistema de protección contra descargas atmosféricas ERITECH INTERCEPTOR SI a un programa de mantenimiento periódico. El mantenimiento debe realizarse:
  1. Cada vez que tenga conocimiento de que el sistema ERITECH INTERCEPTOR SI recibió una descarga, o al menos una vez al año.
  2. En caso de haberse realizado cualquier modificación en la estructura o en las antenas, o bien si se han añadido unidades al edificio.

El mantenimiento debe realizarse del siguiente modo:



***No intente realizar ninguna tarea de mantenimiento durante periodos en los que exista la posibilidad de descargas atmosféricas.***

1. Compruebe que el edificio mantenga la misma forma física y que no se hayan agregado estructuras adicionales como antenas, vallas publicitarias, antenas de satélite, unidades de mantenimiento adicionales o similares a una altura de 2 metros (80 pulgadas) por encima del sistema ERITECH® INTERCEPTOR SI.
2. Inspeccione el sistema ERITECH INTERCEPTOR SI para asegurarse de que no haya sufrido ningún daño.
3. Inspeccione el extremo del sistema ERITECH® INTERCEPTOR SI para verificar que no esté excesivamente quemado o deformado, o que falte algún componente.
4. Compruebe que el mástil esté firmemente fijado a la estructura. Verifique que los vientos estén firmes y no presenten daños. Sustitúyalos si fuese necesario. Compruebe que todas las sujeciones estén seguras y apretadas.
5. Observe indicios de daños en el conductor de bajada (sea por descargas, manipulación indebida, vandalismo u otras causas).
6. Compruebe que el contador de eventos de descargas atmosféricas esté firmemente instalado. Si la pantalla registra alguna lectura, apunte su valor y la fecha.
7. Asegúrese de que la resistencia de la puesta a tierra sea inferior a los 10 Ω.
8. Verifique la continuidad de todos los conductores de empalme.

## **Instrucciones de instalación**

El orden recomendado de la instalación es el siguiente:

1. Instalación completa del sistema de puesta a tierra.
2. Instalación completa del o de los conductores de bajada.
3. Conexión terminal del conductor de bajada al sistema de puesta a tierra.
4. Conexión terminal del extremo del conductor de bajada al mástil del sistema ERITECH INTERCEPTOR SI.
5. Instale el mástil en su posición e inmovilícelo.

## **ADVERTENCIA**

1. Los productos de ERICO deben ser instalados y utilizados según se indica en sus instrucciones y en el material de formación de ERICO. Tiene las instrucciones a su disposición en [www.ericom.com](http://www.ericom.com), y también se las puede solicitar a su representante del servicio de atención al cliente.
2. Los materiales ERICO nunca han de utilizarse de otro modo que aquel previsto en su diseño o sobrepasando los valores límite de carga y de resistencia.
3. Todas las instrucciones se han de seguir perfectamente para asegurar una instalación conforme, segura y eficiente.
4. Instalar inadecuadamente los productos, hacer mal uso de ellos, aplicarlos de manera incorrecta o, en general, no seguir al detalle las instrucciones y advertencias de ERICO, podría derivar en un funcionamiento incorrecto del producto, daños a la propiedad, graves lesiones corporales e incluso la propia muerte.

**INSTRUCCIONES DE SEGURIDAD:** Todos los reglamentos así como todas las normativas vigentes en el lugar de la obra han de ser respetados. Siempre se ha de utilizar un equipo adaptado como gafas de protección, casco, guantes según la aplicación.

## Disposición típica de la instalación del mástil

### ► Mástil en voladizo

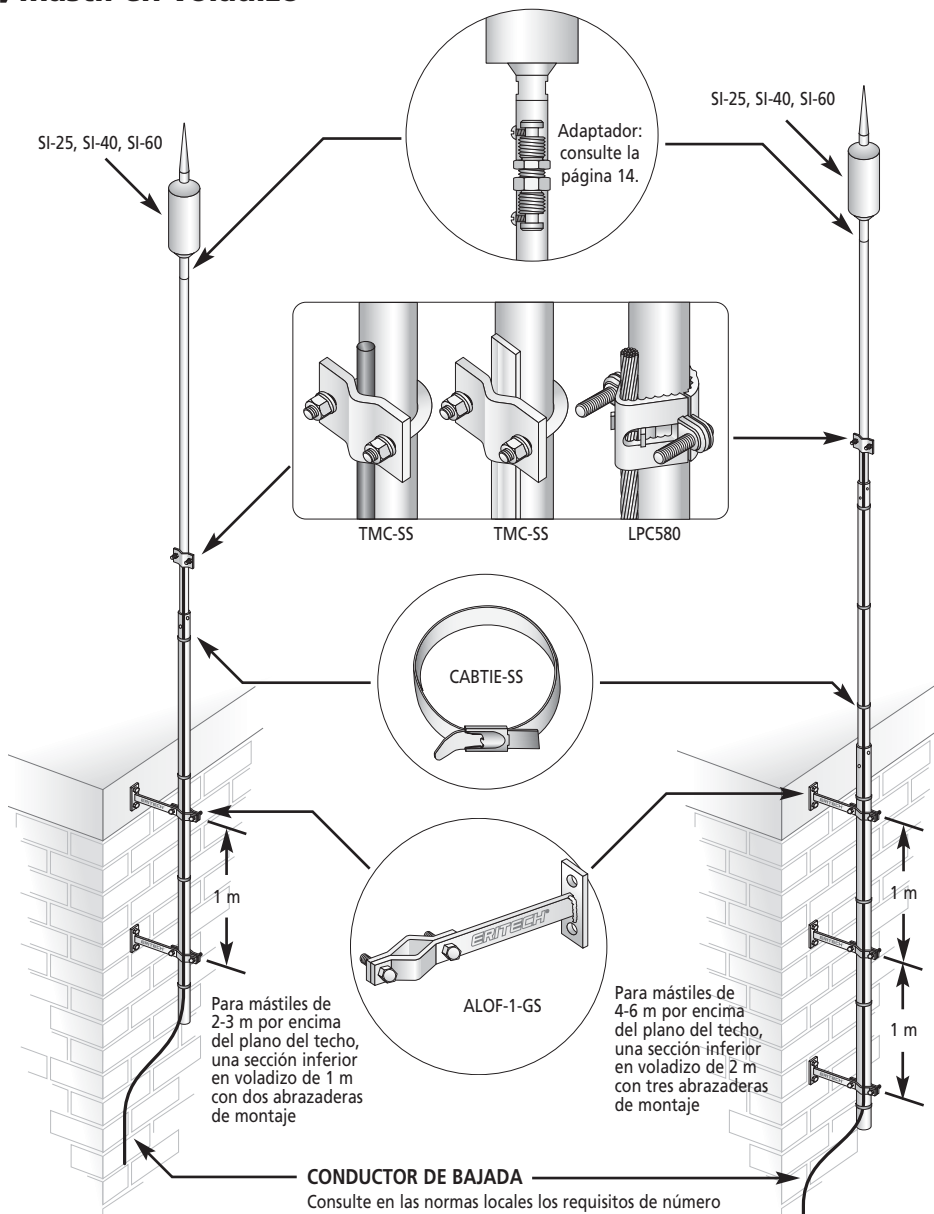

## Disposición típica de la instalación del mástil

### ► Para mástil sujetado con vientos

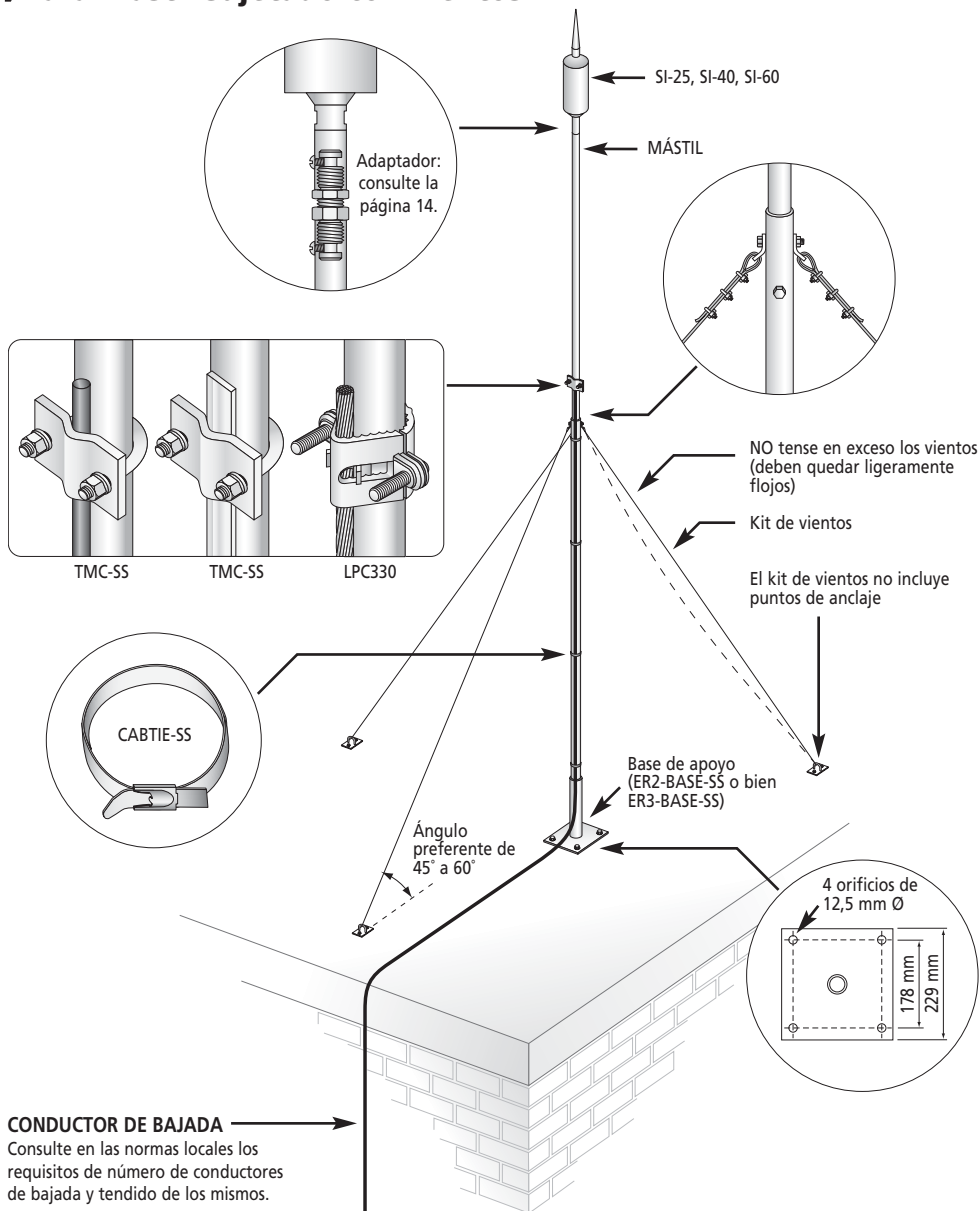

## Lista de materiales típica para mástiles

### Mástiles en voladizo:

Altura sobre el plano del techo	2 m	3 m	4 m	5 m	6 m
Longitud total del mástil	3 m	4 m	6 m	7 m	8 m
INTCPTADM116UN	•	•	•		
ER1-1000-SS				•	
ER1-2000-SS					•
ER2-2000-SS		•			
ER2-3000-SS	•		•	•	•
ER3-2000-SS		•			
ER3-3000-SS			•	•	•
ALOF1-GS	2	2	3	3	3
CABTIE-SS		6	9	18	18

#### Notas

- Para mástiles de 2 a 3 metros por encima del plano del techo, se requiere una sección inferior en voladizo de 1 m con dos abrazaderas de montaje.
- Para mástiles de 4 a 6 metros por encima del plano del techo, se requiere una sección inferior en voladizo de 2 m con tres abrazaderas de montaje.
- El conductor de bajada debe conectarse a la parte inferior de la sección superior del mástil.
- Deben instalarse sujeciones CABTIE-SS (3 por metro) para fijar el conductor de bajada al resto de la longitud del mástil inferior.
- Otros componentes que requieren las normas son conductores de bajada, accesorios, manguitos de protección, abrazaderas de comprobación de puesta a tierra, un contador de eventos de descargas eléctricas y el sistema de puesta a tierra.

### Mástiles con vientos:

Material	Altura del mástil							
	2 m	3 m	4 m	5 m	6 m	7 m	8 m	
INTCPTADM116UN	•	•	•	•	•			
ER1-1000-SS						•		
ER1-2000-SS							•	
ER2-2000-SS	•		•	•				
ER2-3000-SS		•			•	•	•	
ER3-2000-SS			•					
ER3-3000-SS				•	•	•	•	
ER2-BASE-SS	•	•						
ER3-BASE-SS			•	•	•	•	•	
GUYKIT 4		•	•	•	•			
GUYKIT 7						•	•	
CABTIE-SS			6	9	9	18	18	

#### Notas

- Para mástiles de 2 a 3 metros por encima del plano del techo, se requiere una sección inferior en voladizo de 1 m con dos abrazaderas de montaje.
- Para mástiles de 4 a 6 metros por encima del plano del techo, se requiere una sección inferior en voladizo de 2 m con tres abrazaderas de montaje.
- El conductor de bajada debe conectarse a la parte inferior de la sección superior del mástil.
- Deben instalarse sujeciones CABTIE-SS (3 por metro) para fijar el conductor de bajada al resto de la longitud del mástil inferior.
- Otros componentes que requieren las normas son conductores de bajada, accesorios, manguitos de protección, abrazaderas de comprobación de puesta a tierra, un contador de eventos de descargas eléctricas y el sistema de puesta a tierra.

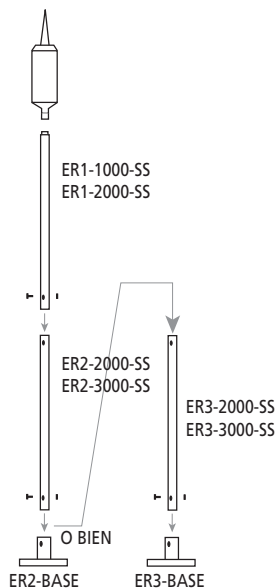

### Método de montaje estándar (2-8 m)

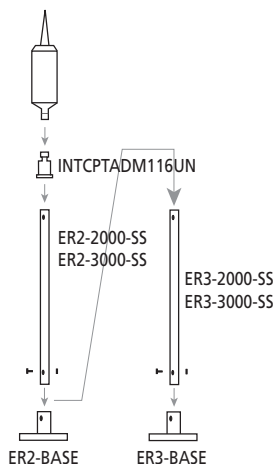

### Método de montaje alternativo (2-6 m)

Requiere INTCPTADM116UN

## Opciones de apoyo

**Opción : 1** ERITECH® INTERCEPTOR SI conectado a ER2-2000-SS ó ER2-3000-SS

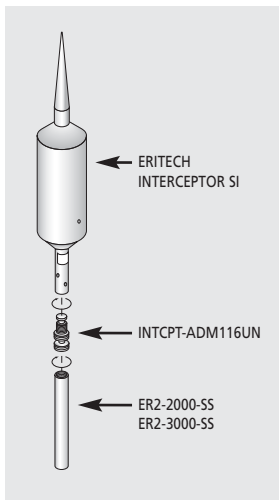

Nº pieza INTCPT-ADM116UN (#702301)

**Opción : 2** Conexión de ERITECH® INTERCEPTOR SI a un mástil tubular

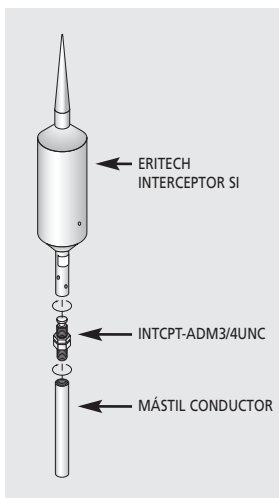

Nota:  
INTCPT-ADM3/4UNC  
con roscado 3/4"  
UNC



Nº pieza INTCPT-ADM3/4UNC (#702299)  
– Se incluye con ER1-1000-SS y ER1-2000-SS

## Opciones de apoyo

### Opción : 3 ERITECH® INTERCEPTOR SI con mástil de aluminio y conductor de bajada estándar

Nota:

Si se utiliza un conductor de bajada de cobre, asegúrese de que no esté en contacto con el mástil de aluminio. Se recomienda un conductor de bajada de cobre con aislamiento de PVC.

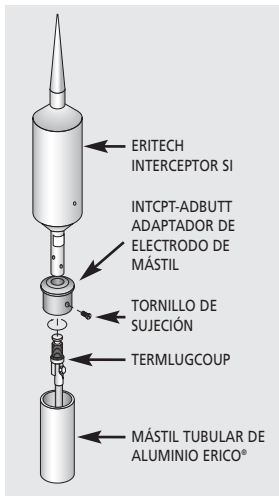

Nº pieza TERMLUGCOUP (#701840)

### Opción : 4 ERITECH® INTERCEPTOR SI con conductor de bajada ERITECH® ERICORE

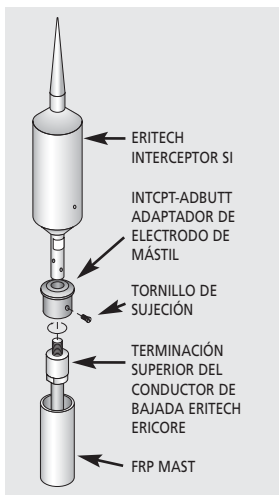

Nº pieza INTCPT-ADBUTT (#702296)

## Opciones de apoyo

**Opción : 5** Conexión del sistema ERITECH® INTERCEPTOR SI a tubo de agua de 2"

Nota:  
INTCPT-ADF2BSPF  
con roscado de  
tubo de 2" BS.

INTCPT-ADF2BSPF  
con roscado de  
tubo de 2" NS  
(EE.UU.)

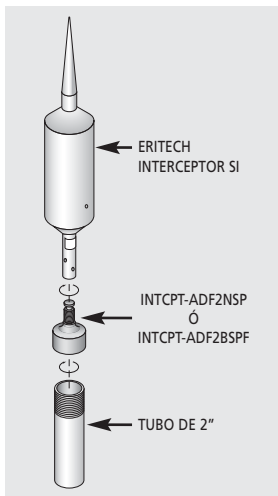

Nº pieza INTCPT-ADF2BSPF (#702297)

Nº pieza INTCPT-ADF2NSP (#702298)

## Guide d'installation

Le présent manuel est un guide d'installation et d'entretien du Système de Protection contre la Foudre ERITECH® INTERCEPTOR SI. Il suppose que le système à installer a été conçu par un représentant ERICO® agréé. Le projet du système comprendra:

- Une conception de systèmes de mise à la terre – une configuration devrait être conçue en tenant compte de l'analyse de résistivité du sol.
- Tracé du ou des conducteurs de descente - choisis pour éviter la proximité d'autres réseaux, pour respecter les rayons de courbure et pour minimiser la longueur du conducteur de descente.
- Fixations adaptées du conducteur de descente et respect des distances de sécurité.
- Logiciel de conception LPSD - CAD qui détermine l'emplacement du paratonnerre, les hauteurs de mât en fonction du niveau de protection.

Il est conseillé de suivre les points précédents pour une installation réussie. En cas de doute concernant ce qui précède, veuillez contacter ERICO ou son représentant le plus proche pour tout éclaircissement.



**Attention - Toute installation de l'ERITECH® INTERCEPTOR SI doit uniquement se faire lors de périodes non orageuses.**

L'ERITECH INTERCEPTOR SI doit se trouver au moins deux mètres au-dessus de tout autre point sur la structure qu'il doit protéger.

La résistance de la prise de terre du système de protection contre la foudre doit être inférieure à 10 ohms. Cette mesure doit s'effectuer en déconnectant tous les conducteurs de descente et toute interconnexion avec d'autres réseaux de terre.

Pour de plus amples informations concernant l'installation de votre ERITECH INTERCEPTOR SI, veuillez vous reporter aux notes techniques et aux normes nationales françaises ou espagnoles NFC17-102 / UNE-21186. Il est également conseillé de respecter les normes locales pour les conducteurs de descente appropriés et les exigences de mise à la terre.

## Fonctionnement et maintenance

Le système de protection contre la foudre ERITECH® INTERCEPTOR SI fonctionne de manière entièrement autonome.

- L'ERITECH INTERCEPTOR SI fonctionne uniquement lors d'activité orageuse.
- Le système ne requiert pas d'alimentation externe ou de pièces de remplacement.
- Une contrôle régulier du système de protection contre la foudre ERITECH INTERCEPTOR SI est essentiel. La vérification doit avoir lieu :
  1. Après chaque foudroiement connu de l'ERITECH INTERCEPTOR SI ou suivant la périodicité définie par la norme.
  2. Si la structure a connu un quelconque changement, extension ou modification, ajout d'antenne, etc.

Procédure de vérification:



**Aucune vérification ou maintenance lors de périodes d'orage.**

1. Vérifier que la structure physique du bâtiment n'a pas changé et qu'aucune structure supplémentaire telle qu'une antenne, panneaux publicitaires, antennes paraboliques, groupes de maintenance de bâtiment ou autre n'a été installée à moins de 2 m sous la pointe de l'ERITECH® INTERCEPTOR SI.
2. Contrôler visuellement l'ERITECH INTERCEPTOR SI pour s'assurer qu'il n'est pas endommagé physiquement.
3. Contrôler la pointe supérieure au-dessus de l'ERITECH® INTERCEPTOR SI pour s'assurer qu'il n'est pas brûlé, déformé ou manquant.
4. Vérifier que le mât est fermement fixé à la structure. Vérifier que les haubans sont bien fixés et ne sont pas endommagés. Les remplacer le cas échéant. Vérifier que la fixation des différents composants et les protections mécaniques sont en bon état.
5. Rechercher tout signe d'endommagement sur le conducteur de descente (causé par le foudroiement, la négligence, le vandalisme ou autres).
6. Vérifier que le Compteur de coups de foudre est bien fixé, vérifier l'indication de l'écran, l'enregistrer ainsi que la date.
7. S'assurer que la résistance de la prise de terre est inférieure à 10  $\Omega$ .
8. Vérifier la continuité de tous les conducteurs et liaisons équipotentielles ainsi que les distances de sécurité.

## Instructions d'installation

L'ordre d'installation conseillé est le suivant:

1. Installation complète du système de mise à la terre.
2. Installation complète du conducteur de descente.
3. Raccordement du conducteur de descente au système de mise à la terre.
4. Dresser le mât sur son emplacement et le fixer.
5. Raccorder la partie supérieure du conducteur de descente au mât ERITECH INTERCEPTOR SI.

## AVERTISSEMENT

1. Les produits ERICO seront installés et utilisés conformément aux notices techniques et documents de formation. Des fiches techniques sont disponibles sur [www.erico.com](http://www.erico.com) et auprès de nos représentants commerciaux.
2. Les produits ERICO ne doivent jamais être utilisés pour un autre usage que celui prévu par leur conception ou d'une manière excédant les valeurs limites de charge et de résistance.
3. Toutes les instructions doivent être scrupuleusement suivies pour assurer une installation conforme, sécurisée et performante.
4. Une installation ou une application non conforme, un mauvais usage ou tout autre manquement au respect des instructions et avertissements ERICO peut provoquer un mauvais fonctionnement, des dommages aux équipements, des blessures sérieuses et même la mort.

INSTRUCTIONS DE SECURITE: Toutes les règlements et normes en vigueur à l'endroit du chantier doivent être respectés. Toujours utiliser un équipement adapté comme des lunettes de protection, un casque de chantier, des gants suivant l'application.

## Installation et assemblage des mâts

### ► Pour montage en déport mural

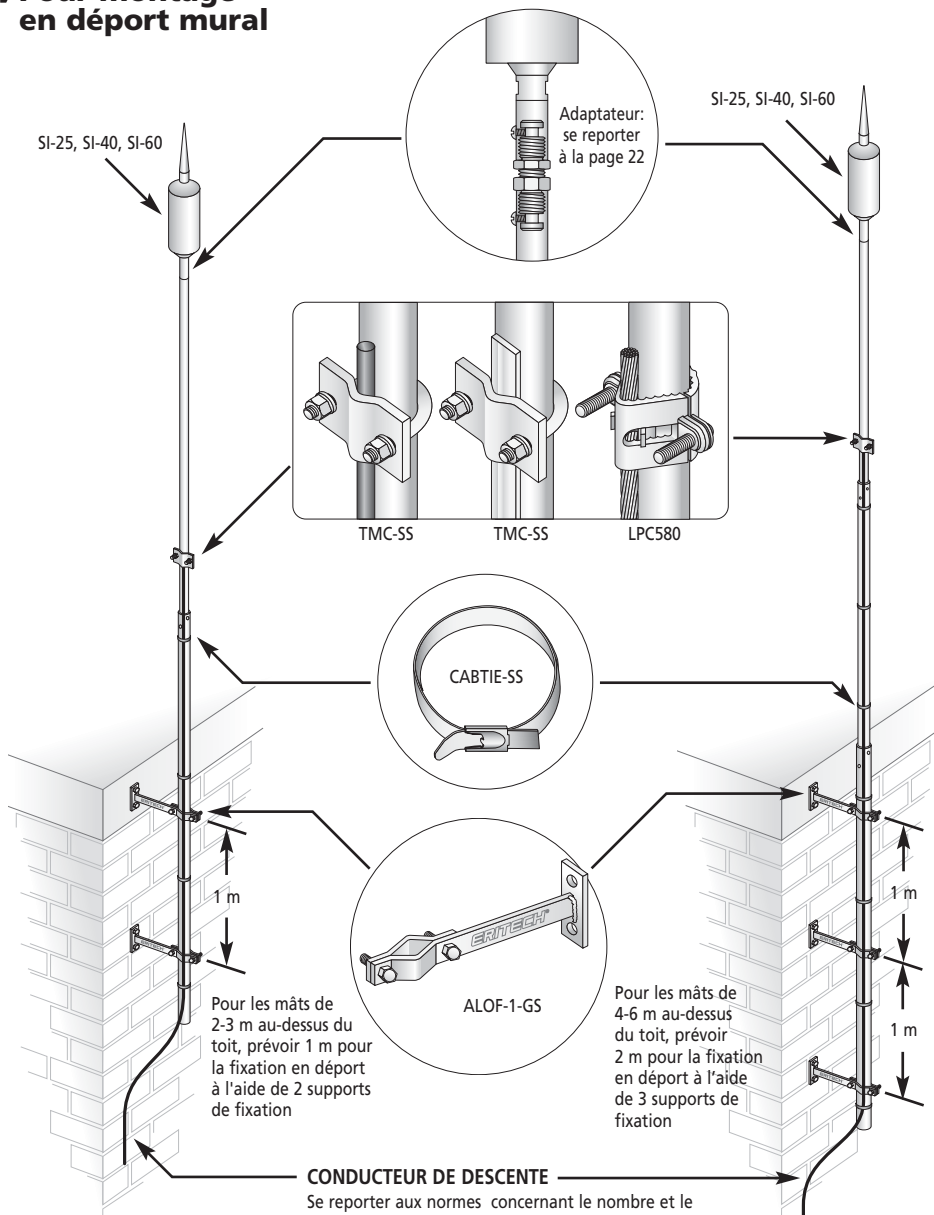

## Installation et assemblage des mâts

### ► Pour mât haubané

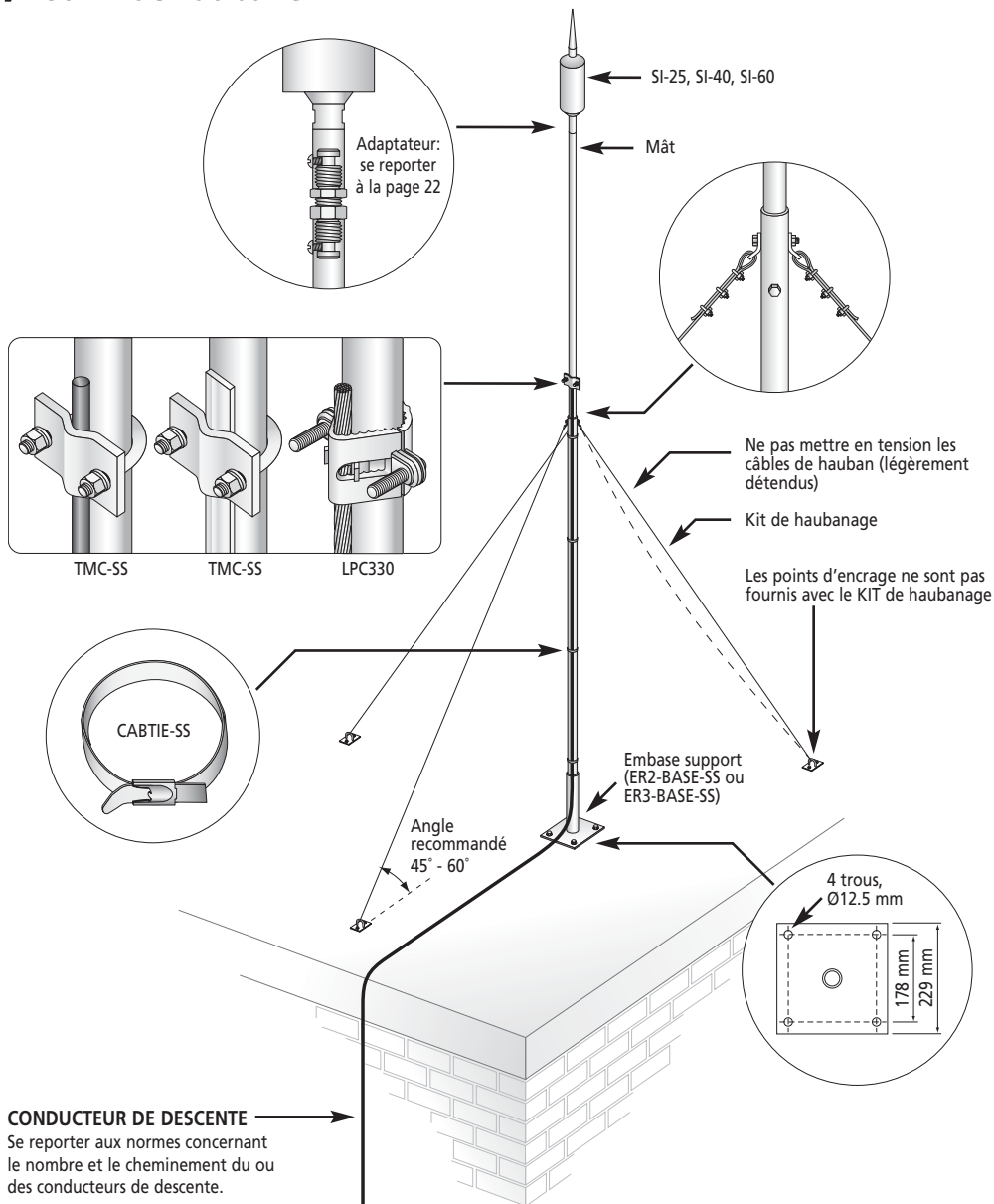

## Nomenclature des mâts et fixations

### Mâts en déport mural :

Hauteur au-dessus du toit	2 m	3 m	4 m	5 m	6 m
Longueur de mât totale	3 m	4 m	6 m	7 m	8 m
INTCPTADM116UN	•	•	•		
ER1-1000-SS					
ER1-2000-SS				•	•
ER2-2000-SS		•			
ER2-3000-SS	•		•	•	•
ER3-2000-SS		•			
ER3-3000-SS			•	•	•
ALOF1-GS	2	2	3	3	3
CABTIE-SS		6	9	18	18

**Nota**

- Pour des mâts de 2 à 3 mètres au-dessus du toit, prévoir 1 m pour la fixation en déport à l'aide de 2 supports de fixation.
- Pour les mâts de 4 à 6 mètres au-dessus du toit, prévoir 2 m pour la fixation en déport à l'aide de 3 supports de fixation.
- Le conducteur de descente doit se brancher à la partie inférieure de la section du mât supérieur.
- Les colliers CABTIE-SS sont installés à raison de 3 par mètre pour attacher le conducteur de descente à la longueur restante du mât inférieur.
- Autres articles nécessaires selon les normes : Conducteur(s) de descente, fixation(s), fourreau(x) de protection, joint(s) de contrôle de la prise de terre, compteur de coups de foudre et prise de terre.

### Mâts haubanés :

Matériel	Hauteur du mât							
	2 m	3 m	4 m	5 m	6 m	7 m	8 m	
INTCPTADM116UN	•	•	•	•	•			
ER1-1000-SS						•		
ER1-2000-SS							•	
ER2-2000-SS	•		•	•				
ER2-3000-SS		•			•	•	•	
ER3-2000-SS			•					
ER3-3000-SS				•	•	•	•	
ER2-BASE-SS	•	•						
ER3-BASE-SS			•	•	•	•	•	
GUYKIT 4		•	•	•	•			
GUYKIT 7						•	•	
CABTIE-SS			6	9	9	18	18	

**Nota**

- Le conducteur de descente doit se brancher à la partie inférieure de la section du mât supérieur.
- Les colliers CABTIE-SS sont installés à raison de 3 par mètre pour attacher le conducteur de descente à la longueur restante du mât inférieur.
- Autres articles nécessaires selon les normes : conducteur(s) de descente, fixation(s), fourreau(x) de protection, joint(s) de contrôle de la prise terre, compteur de coups de foudre et prise de terre.

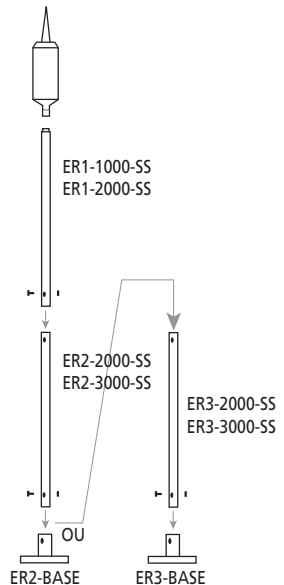

**Assemblage des mâts (2-8 m)**

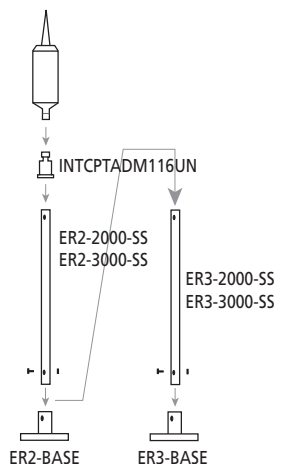

**Assemblage des mâts (2-6 m)**

Nécessite l'adaptateur  
INTCPTADM116UN

## Adaptateurs de mât

**Option : 1** ERITECH® INTERCEPTOR SI relié à ER2-2000-SS ou ER2-3000-SS

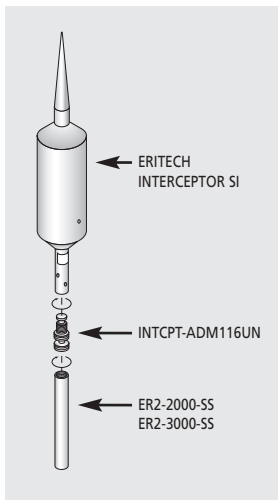

Réf. INTCPT-ADM116UN (n° 702301)

**Option : 2** Raccordement de l'ERITECH® INTERCEPTOR SI à un mât fileté 3/4" UNC

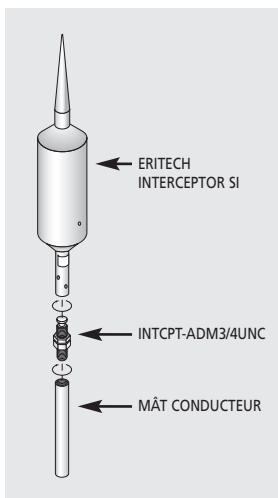

Nota :  
INTCPT-ADM3/4UNC  
3/4" filetage UNC



Réf. INTCPT-ADM3/4UNC (n° 702299)  
– Fourni avec ER1-1000-SS & ER1-2000-SS

## Adaptateurs de mât

**Option : 3** L'ERITECH® INTERCEPTOR SI avec mât en aluminium et conducteur de descente standard

Nota :  
En cas d'utilisation d'un conducteur de descente en cuivre, s'assurer qu'il n'est pas en contact avec le mât en aluminium. Il est conseillé d'utiliser du cuivre isolé en PVC.

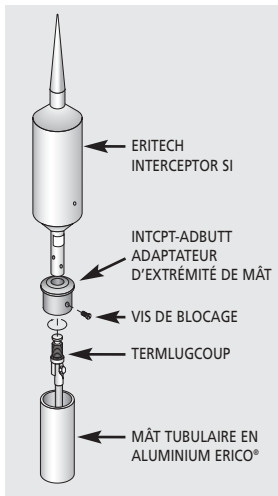

Réf. TERMLUGCOUP (n° 701840)

**Option : 4** ERITECH® INTERCEPTOR SI avec câble ERITECH® ERICORE

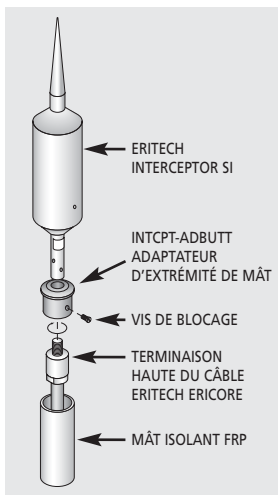

Réf. INTCP-ADBUTT (n° 702296)

## Adaptateurs de mât

**Option : 5** Raccordement de l'ERITECH® INTERCEPTOR SI à un tube de 2"

Nota :  
Filetage de tube  
standard  
britannique  
INTCPT-ADF2BSPF  
2" .

Filetage de tube  
standard USA  
INTCPT-ADF2NSP  
2" .

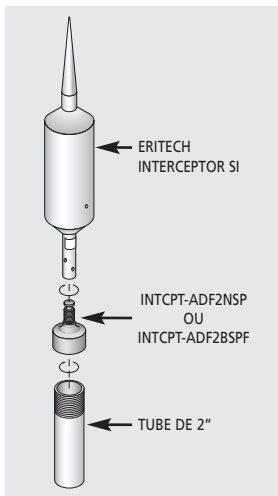

Réf. INTCPT-ADF2BSPF (n° 702297)

Réf. INTCPT-ADF2NSP (n° 702298)

# ERICO®



[www.erico.com](http://www.erico.com)



## AUSTRALIA

6 Chivers Road  
P.O. Box 148  
Thorncleigh (Sydney) NSW 2120  
Australia  
Phone 61-2-9479-8500  
Fax 61-2-9484-9188



## GERMANY

66851 Schwannemühle  
Germany  
Phone 49-6307-918-10  
Fax 49-6307-918-150



## POLAND

ul. Krzemieniecka 17  
54-613 Wrocław  
Poland  
Phone 48-71-374-40-22  
Fax 48-71-374-40-43



## BELGIUM

Postbus 33  
3110 Rotselaar  
Belgium  
Phone 32-14-69-96-88  
Fax 32-14-69-96-90



## HONG KONG

Unit 1, 2nd Floor, Block A  
Po Yip Building  
62-70 Texaco Road  
Tsueng Wan, New Territories  
Hong Kong  
Phone 852-2764-8808  
Fax 852-2764-4486



## SINGAPORE

Jurong Industrial Estate  
16 Wan Lee Road  
Singapore 627 946  
Phone 65-6-268-3433  
Fax 65-6-268-1389



## BRAZIL

R. Dom Pedro Henrique de Orleans  
E Braganca, 276  
Vila Jaguara  
São Paulo CEP 05117-000  
Brazil  
Phone 55-11-3621-4111  
Fax 55-11-3621-4066



## HUNGARY

P.f. 184  
1476 Budapest  
Hungary  
Phone 31-13-58-34-547  
Fax 31-13-58-35-499



## SPAIN

C/Provenza 288, Pral.  
08008 Barcelona  
Spain  
Phone 34-93-467-7726  
Fax 34-93-467-7725



## CANADA

P.O. Box 170  
Mississauga, Ontario  
Canada L5M 2B8  
Phone 1-800-677-9089  
Fax 1-800-677-8131



## INDONESIA

Sampoerna Strategic Square,  
Tower B 19th Fl.  
Jalan Jend. Sudirman Kav. 45-46  
Jakarta 12930  
Indonesia  
Phone 62-21-575-0941  
Fax 62-21-575-0942



## SWEDEN

Box 211  
201 22 Malmö  
Sweden  
Phone 46-40-611-13-60  
Fax 46-40-611-94-15



## CHILE

Akantarara 200, piso 6 Of. 17  
Las Condes, Santiago  
Chile  
Phone 56-2-370-2908  
Fax 56-2-370-2914



## ITALY

A&B Business Center  
Via Valla 16, nr. 17  
20141 Milano  
Italy  
Phone 39-02-8474-2250  
Fax 39-02-8474-2251



## SWITZERLAND

Postfach 54  
3280 Murten  
Switzerland  
Phone 00-800-5000-1090  
Fax 00-800-6000-1090



## CHINA

Room 1204  
Tomson Commercial Building  
No. 710 Dongfang Road  
Pudong, Shanghai  
P.R. China 200122  
Phone 86-21-5081-3900  
Fax 86-21-5831-8177



## MEXICO

Melchor Ocampo 193  
Torre A piso 13  
Col. Veronica Anzures  
11300 Mexico D.F.  
Mexico  
Phone 52-55-5260-5991  
Fax 52-55-5260-3310



## THAILAND

163 Ocean Insurance Bldg.  
16th Fl. Unit B  
Surawongse Road  
Bangrak Bangkok 10500  
Thailand  
Phone 66-2-634-1692  
Fax 66-2-634-1694



## DENMARK

Box 211  
201 22 Malmö  
Sweden  
Phone 46-40-611-13-60  
Fax 46-40-611-94-15



## NETHERLANDS

Jules Verneweg 75  
5015 BG Tilburg  
Netherlands  
Phone 31-13-58-35-400  
Fax 31-13-58-35-499



## UNITED KINGDOM

52 Milford Road  
Reading, Berkshire RG1 8LJ  
United Kingdom  
Phone 44-118-955-0900  
Fax 44-118-955-0925



## FRANCE

rue Charles Dallière, BP 31  
42161 Andrezieux Boutheon Cedex  
France  
Phone 33-4-77-36-54-32  
Fax 33-4-77-55-20-10



## NORWAY

Postboks 148  
1366 Lysaker  
Norway  
Phone 47-67-53-12-00  
Fax 47-67-12-42-68



## UNITED STATES

34600 Solon Road  
Solon, Ohio 44139  
U.S.A.  
Phone 1-440-248-0100  
Fax 1-440-248-0723